



## Pembangunan Website Company Profile Sebagai Media Promosi Digital Pada Pt. Mitra Makmur Global

Ferro Luis Juliansyah<sup>1\*</sup>, Zulhipni Reno Saputra Elsi<sup>1</sup>, Karnadi<sup>1</sup>

<sup>1</sup>Program Studi Teknologi Informasi, Fakultas Teknik, Universitas Muhammadiyah Palembang

\*Corresponding Author's e-mail: ferrojuliansyah@gmail.com

### Article History:

Received: October 31, 2025

Revised: November 26, 2025

Accepted: November 29, 2025

### Keywords:

Website, Company Profile, Digital

Promotion Media, PT Mitra Makmur Global, Information Technology

**Abstract:** *The development of information technology has driven major changes in corporate promotion and communication strategies, one of which is through the use of company profile websites. This study aims to design and implement a web-based company profile website for PT Mitra Makmur Global; a company engaged in the heavy equipment rental sector. The research method used is a qualitative method with a Waterfall system development model, which includes the stages of needs analysis, system design, implementation, testing, and maintenance. The website is designed to provide information about the company profile, vision and mission, services, and contacts in an interactive and easily accessible manner. The implementation results show that the company profile website is able to improve the company's professional image, expand the reach of promotions, and make it easier for potential clients to obtain information related to the company's services. In addition, the implementation of a responsive interface design and structured navigation makes users feel more comfortable in navigating the site. In conclusion, the development of the PT Mitra Makmur Global company profile website plays a significant role in strengthening the company's digital presence, increasing customer trust, and becoming an effective promotional tool in the digital era.*

Copyright © 2025, The Author(s).

This is an open access article under the CC-BY-SA license



**How to cite:** Juliansyah, F. L., Elsi, Z. R. S., & Karnadi, K. (2025). Pembangunan Website Company Profile Sebagai Media Promosi Digital Pada Pt. Mitra Makmur Global. *SENTRI: Jurnal Riset Ilmiah*, 4(11), 3132–3144. <https://doi.org/10.55681/sentri.v4i11.4887>

## PENDAHULUAN

Perkembangan teknologi informasi yang pesat telah membawa perubahan signifikan dalam berbagai aspek kehidupan, termasuk dalam dunia bisnis dan pemasaran. Salah satu wujud nyata dari kemajuan teknologi tersebut adalah keberadaan website, yang kini menjadi media penting dalam penyebaran informasi dan promosi. Website merupakan kumpulan halaman web yang saling terhubung melalui hyperlink dan berfungsi untuk menampilkan berbagai informasi dalam bentuk teks, gambar, suara, maupun video yang diakses melalui jaringan internet. Dalam konteks dunia bisnis modern, website berperan penting sebagai sarana komunikasi digital antara perusahaan dengan masyarakat luas, terutama dalam membangun citra dan memperkenalkan profil perusahaan atau company profile kepada publik[1].

Website company profile adalah media digital yang berfungsi untuk menampilkan informasi seputar perusahaan, seperti sejarah berdirinya, visi dan misi, struktur organisasi, produk atau jasa yang ditawarkan, serta kontak yang dapat dihubungi. Berbeda dengan bentuk promosi konvensional seperti brosur atau pamflet, website memiliki keunggulan karena dapat diakses secara global, interaktif, dan mudah diperbarui sesuai kebutuhan

perusahaan[2]. Selain itu, website company profile juga dapat menampilkan berbagai jenis data, baik berupa teks, gambar, animasi, tabel, maupun video, sehingga informasi yang disampaikan menjadi lebih menarik dan informatif bagi pengunjung[3].

Dalam era digital seperti sekarang, masyarakat lebih banyak mencari informasi melalui internet. Oleh karena itu, perusahaan perlu menyesuaikan strategi promosinya dengan mengoptimalkan media digital, salah satunya melalui website. Berdasarkan hasil penelitian Badan Pusat Statistik (BPS) tahun 2022, sebanyak 64% dari 1.774.589 pelaku usaha di Indonesia telah memanfaatkan internet sebagai sarana pemasaran digital, baik melalui website maupun media sosial[4]. Data tersebut menunjukkan bahwa pemanfaatan teknologi informasi menjadi kunci utama bagi keberlangsungan dan perkembangan bisnis di era modern. Website menjadi representasi digital perusahaan yang mampu meningkatkan kredibilitas, memperluas jangkauan pasar, serta memberikan kemudahan bagi konsumen dalam mengakses informasi terkait produk dan layanan yang ditawarkan [5].

Dahulu, pembuatan website dianggap sulit karena memerlukan kemampuan khusus dalam bahasa pemrograman dan biaya yang cukup besar. Namun, seiring perkembangan teknologi, kini proses pembuatan website menjadi lebih mudah berkat tersedianya berbagai platform dan alat bantu seperti Content Management System (CMS) yang mempermudah pengguna dalam membuat serta mengelola konten website tanpa harus menulis ratusan baris kode secara manual[6]. Kemudahan ini memungkinkan banyak perusahaan, termasuk skala menengah dan kecil, untuk memiliki website company profile yang profesional dan fungsional sesuai kebutuhan bisnisnya.

Website company profile memiliki peran strategis dalam kegiatan promosi perusahaan. Melalui website, perusahaan dapat memperkenalkan identitasnya secara profesional, menampilkan portofolio, serta menjalin komunikasi dengan pelanggan dan calon mitra bisnis[7]. Selain itu, website dapat menjadi sarana efektif untuk meningkatkan kepercayaan konsumen terhadap perusahaan. Dalam dunia bisnis, company profile bukan hanya sekadar media informasi, tetapi juga mencerminkan citra dan reputasi perusahaan. Dengan desain dan konten yang menarik, website dapat memberikan kesan positif kepada pengunjung sehingga mendorong peningkatan kepercayaan dan loyalitas pelanggan.

PT. Mitra Makmur Global (MMG) merupakan salah satu perusahaan swasta yang menyadari pentingnya penerapan teknologi informasi dalam kegiatan promosi. Perusahaan ini berdiri pada 11 November 2015 dan berlokasi di Jakarta Timur. PT. Mitra Makmur Global bergerak di bidang penyewaan alat berat, dengan beberapa proyek yang masih berjalan hingga saat ini. Sebagai perusahaan yang memiliki visi untuk menjadi mitra terpercaya dalam penyediaan alat berat, PT. Mitra Makmur Global perlu memiliki media promosi yang dapat memperluas jangkauan pasarnya dan memperkuat citra profesional di mata masyarakat maupun calon klien.

Selama ini, kegiatan promosi PT. Mitra Makmur Global masih terbatas pada media konvensional dan jaringan relasi langsung. Hal ini menyebabkan penyebaran informasi mengenai perusahaan belum optimal dan kurang menjangkau calon pelanggan di luar wilayah tertentu. Oleh karena itu, dibutuhkan media promosi yang lebih efektif, efisien, dan dapat diakses kapan saja serta di mana saja, salah satunya melalui pembangunan website company profile. Website ini diharapkan dapat menjadi sarana informasi utama mengenai profil perusahaan, jenis layanan yang ditawarkan, portofolio proyek, serta kontak yang dapat dihubungi oleh calon mitra atau pelanggan.

Dengan adanya website company profile, PT. Mitra Makmur Global akan memperoleh sejumlah manfaat, antara lain: peningkatan visibilitas perusahaan di dunia digital, kemudahan dalam memperbarui informasi secara real-time, peningkatan kepercayaan pelanggan, serta perluasan jangkauan promosi tanpa batasan geografis. Website juga dapat membantu perusahaan dalam membangun citra profesional dan memperkuat branding sebagai perusahaan penyedia alat berat yang kompeten dan terpercaya.

Berdasarkan uraian di atas, pembangunan website company profile PT. Mitra Makmur Global menjadi langkah strategis untuk menjawab tantangan era digital sekaligus meningkatkan daya saing perusahaan di pasar yang semakin kompetitif. Website ini akan menjadi media promosi digital yang informatif, interaktif, dan menarik, serta menjadi representasi identitas perusahaan di dunia maya.

## **LANDASAN TEORI**

Website merupakan salah satu sumber daya internet yang menyediakan berbagai informasi dalam bentuk teks, gambar, audio, maupun video yang dapat diakses oleh seluruh pengguna melalui jaringan internet menggunakan perangkat lunak peramban seperti Google Chrome, Mozilla Firefox, Opera, atau Internet Explorer[8]. Website berfungsi sebagai sarana penyampaian informasi digital yang saling terhubung melalui hyperlink, membentuk suatu sistem informasi jaringan yang bersifat independen terhadap platform. Web juga menampilkan halaman-halaman yang memuat data statis maupun dinamis, sehingga dapat menyajikan informasi secara interaktif kepada pengguna. Dengan demikian, website dapat dipahami sebagai kumpulan halaman digital yang berfungsi menyampaikan informasi secara cepat, efisien, dan global. Salah satu jenis website yang banyak digunakan dalam dunia bisnis adalah website company profile, yaitu media digital yang berisi gambaran umum mengenai identitas, sejarah, visi-misi, struktur organisasi, serta produk dan layanan suatu perusahaan. Company profile berperan sebagai wajah resmi perusahaan yang tidak hanya menampilkan informasi dasar, tetapi juga membangun citra profesional dan kredibilitas di mata publik[9]. Melalui company profile, perusahaan dapat memperkenalkan diri kepada calon pelanggan, mitra bisnis, maupun investor, sekaligus menjadi sarana komunikasi internal bagi karyawan untuk memahami visi, nilai, dan budaya kerja perusahaan. Company profile juga memberikan landasan penting bagi pihak eksternal untuk menilai potensi kerja sama berdasarkan informasi keuangan, proyek, serta kinerja perusahaan. Oleh karena itu, company profile memiliki nilai strategis dalam membentuk persepsi positif dan menjalin hubungan yang berkelanjutan antara perusahaan dengan para pemangku kepentingan.

Dalam proses pengembangan website company profile, dibutuhkan pemahaman terhadap berbagai komponen dan perangkat pendukung. Salah satunya adalah penggunaan Unified Modeling Language (UML), yaitu bahasa pemodelan standar yang berorientasi objek dan berfungsi untuk mendokumentasikan proses analisis serta perancangan sistem perangkat lunak. UML membantu pengembang dalam menggambarkan struktur sistem melalui diagram seperti use case, class diagram, dan activity diagram[10]. Selain itu, Sublime Text 3 digunakan sebagai text editor untuk menulis dan mengedit kode program dalam berbagai bahasa pemrograman seperti HTML, PHP, atau CSS, sedangkan MySQL berperan sebagai sistem manajemen basis data yang mengelola dan menyimpan informasi perusahaan secara terstruktur. Untuk menjalankan aplikasi web secara lokal, digunakan XAMPP, yakni paket perangkat lunak yang berisi

Apache, MySQL, PHP, dan Perl, yang berfungsi sebagai server lokal sebelum website dipublikasikan secara daring. Sementara itu, Bootstrap menjadi kerangka kerja (framework) berbasis CSS dan HTML yang mempermudah pengembang dalam membuat tampilan website yang responsif dan menarik secara visual[6].

Selain perangkat teknis, pengembangan website juga membutuhkan rancangan basis data yang terorganisasi dengan baik. Basis data berperan penting dalam menyimpan, mengelola, dan meminimalkan duplikasi data sehingga informasi yang ditampilkan tetap konsisten dan efisien. Alur kerja sistem digambarkan menggunakan flowchart untuk memperjelas proses yang terjadi di dalam aplikasi, sedangkan use case diagram digunakan untuk memodelkan hubungan antara pengguna dan fungsi sistem. Agar pembangunan website berlangsung sistematis, metode pengembangan perangkat lunak yang digunakan adalah metode Waterfall. Metode ini menekankan proses yang berurutan dan terstruktur, dimulai dari tahap analisis kebutuhan, desain sistem, implementasi, pengujian, hingga pemeliharaan.

Penelitian relevan oleh Priantoni & Rochman (2025) pada PT AMD Academy Indonesia menunjukkan bahwa pengembangan website company profile menggunakan CMS WordPress menghasilkan kualitas website dalam kategori “sangat positif” dengan skor WebQual mencapai 89,5% yang menunjukkan bahwa website ini memiliki kualitas yang sangat baik dalam hal kegunaan, kualitas informasi, dan interaksi layanan[10].

Penelitian lain pada UKM Pawon Bromo Cafe and Resto di Malang menunjukkan bahwa desain website company profile terbukti efektif untuk meningkatkan brand awareness (kesadaran merek), dengan skor EPIC Rate sebesar 4,15 dan skor brand-awareness 4,2. 9 [9]

Selain itu, kualitas website sebagai media promosi seringkali dikaitkan dengan variabel-seperti karakteristik website, pengalaman pengguna (user experience), citra perusahaan (corporate image) dan kepercayaan pengguna (trust). Penelitian pada platform e-commerce JD.ID menunjukkan bahwa kualitas website memiliki pengaruh yang signifikan terhadap kepuasan pengguna dengan perolehan hasil R Square sebesar 59,3% yang menunjukkan bahwa kualitas website memberikan pengaruh terhadap kepuasan pengguna JD.ID [11]

Dari berbagai hasil penelitian di atas, dapat disimpulkan bahwa pengembangan website company profile berbasis teknologi modern merupakan langkah strategis dalam meningkatkan efektivitas promosi digital dan citra profesional perusahaan. Website company profile tidak hanya berfungsi sebagai sarana penyampaian informasi, tetapi juga sebagai media komunikasi interaktif yang mampu memperkuat kepercayaan dan loyalitas pelanggan. Penerapan metode pengembangan perangkat lunak seperti Waterfall, RAD, maupun CMS WordPress terbukti efektif dalam menghasilkan website yang memiliki kualitas tinggi dari segi kegunaan (usability), kualitas informasi (information quality), dan interaksi layanan (service interaction). Hasil penelitian terdahulu juga menunjukkan bahwa keberadaan website company profile mampu meningkatkan kesadaran merek (brand awareness), memperluas jangkauan promosi, serta meningkatkan kepuasan pengguna melalui tampilan antarmuka yang menarik dan kemudahan akses informasi. Dengan demikian, pengembangan website company profile pada PT. Mitra Makmur Global diharapkan dapat menjadi media promosi digital yang efektif, memperkuat reputasi perusahaan, serta mendukung transformasi digital dalam menghadapi persaingan bisnis di era teknologi informasi saat ini.

## **METODE PENELITIAN**

Metode penelitian yang digunakan dalam studi ini adalah metode penelitian kualitatif. Pendekatan ini dipilih karena memungkinkan peneliti untuk menelusuri objek penelitian secara mendalam dan komprehensif. Metode kualitatif memberikan keunggulan berupa kemampuan memahami fenomena secara holistik, menyajikan hasil penelitian dengan cakupan yang luas bagi pengguna, serta memiliki sensitivitas tinggi dalam mengamati setiap gejala yang muncul pada objek yang diteliti.

Dalam proses pengembangan sistem, peneliti menerapkan model pengembangan Waterfall (air terjun). Model ini merupakan pendekatan yang sistematis dan berurutan, di mana setiap tahap harus diselesaikan sebelum melanjutkan ke tahap berikutnya [12]. Model System Development Life Cycle (SDLC) ini juga dikenal dengan istilah sequential linear model atau classic life cycle model. Adapun tahapan-tahapan utama dalam penelitian ini meliputi:

### **a. Analisis**

Tahap ini berfokus pada pengumpulan kebutuhan secara intensif untuk menentukan spesifikasi sistem yang diinginkan oleh pengguna. Analisis dilakukan dengan menelaah dokumen dan sumber informasi relevan guna merumuskan solusi atas permasalahan yang ada.

### **b. Desain**

Tahapan desain mencakup proses multi-langkah yang menitikberatkan pada perancangan struktur program, mulai dari arsitektur sistem, antarmuka pengguna, hingga algoritma dan prosedur pengkodean yang akan digunakan dalam pembuatan perangkat lunak.

### **c. Implementasi**

Pada tahap ini, rancangan sistem diterjemahkan ke dalam bentuk kode program. Hasil akhirnya adalah perangkat lunak yang berfungsi sesuai dengan desain yang telah disusun sebelumnya.

### **d. Pengujian (Testing)**

Tahap ini bertujuan untuk memastikan perangkat lunak bekerja secara logis dan fungsional sesuai spesifikasi. Pengujian dilakukan menggunakan metode Black Box Testing untuk meminimalkan kesalahan (error) dan memastikan output yang dihasilkan sesuai dengan yang diharapkan.

### **e. Pemeliharaan (Maintenance)**

Tahap terakhir ini meliputi kegiatan perawatan dan pembaruan perangkat lunak yang telah dikembangkan. Proses ini dapat mencakup analisis ulang spesifikasi dan modifikasi sistem untuk menyesuaikan kebutuhan baru tanpa harus membuat perangkat lunak dari awal.

## **HASIL DAN PEMBAHASAN**

### **Analisa Sistem Berjalan**

Berdasarkan hasil wawancara dan observasi dengan pengelola PT Mitra Makmur Global mengenai proses penyewaan online yang sedang berjalan, prosedur yang diterapkan saat ini dapat diuraikan sebagai berikut:





**Gambar 1.** Gambaran Sistem Yang Sedang Berjalan

Berdasarkan gambar 1 diatas dijelaskan mengenai aliran aktivitas penyewaan online yang sedang berjalan. Daam diagram tersebut terdapat aktivitas yang dilakukan oleh penyewa.

### Perancangan Use Case Diagram

Use case diagram merupakan gambaran skenario dari interaksi antara user dengan sistem. Sebuah diagram use case menggambarkan hubungan antara actor dan kegiatan yang dapat dilakukan terhadap aplikasi. use case diagram pada perancangan system yang penulis buat, terdapat 3 aktor yang dapat mengakses system yang ditentukan oleh level akun diantaranya:

#### Pengunjung

Pengunjung memiliki akses untuk melihat halaman profile perusahaan seperti sejarah perusahaan, misi perusahaan, layanan perusahaan, team dari perusahaan dan bisa kontak perusahaan.

#### Admin

Admin memiliki akses untuk mengelola profile perusahaan, mengelola alat, mengelola ulasan, mengelola pesan penyewa, dan mengelola laporan.

#### Owner

Owner memiliki akses untuk login, menerima data masukan dan menerima laporan transaksi.

Pada Use case diagram ini menjelaskan akses yang dapat dilakukan oleh pengguna, admin dan owner, sebagai berikut:

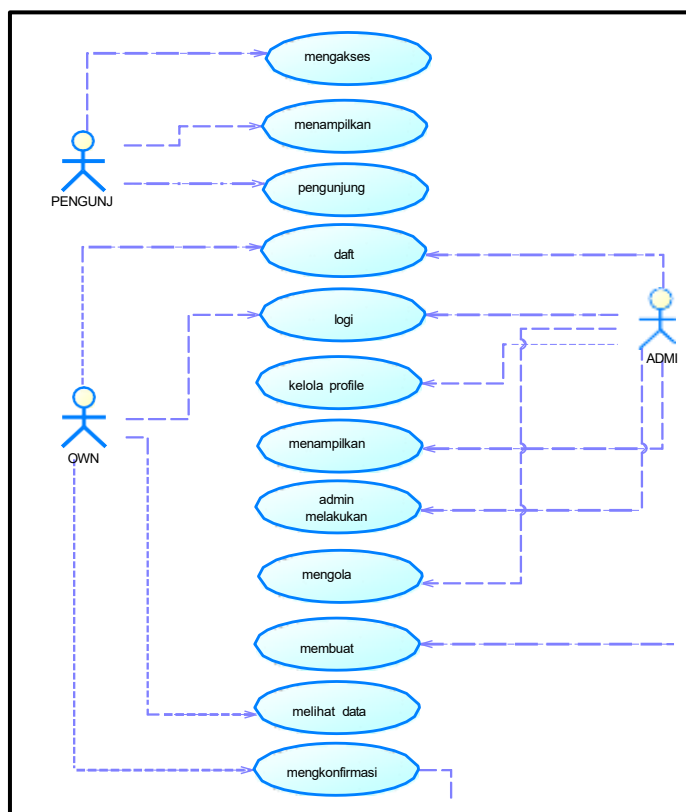

Gambar 2. Use Case

Perancangan Class Diagram

Perancangan class diagram relasi antar entitas yang digunakan pada website Mitra Makmur Global ditunjukkan pada gambar 3.

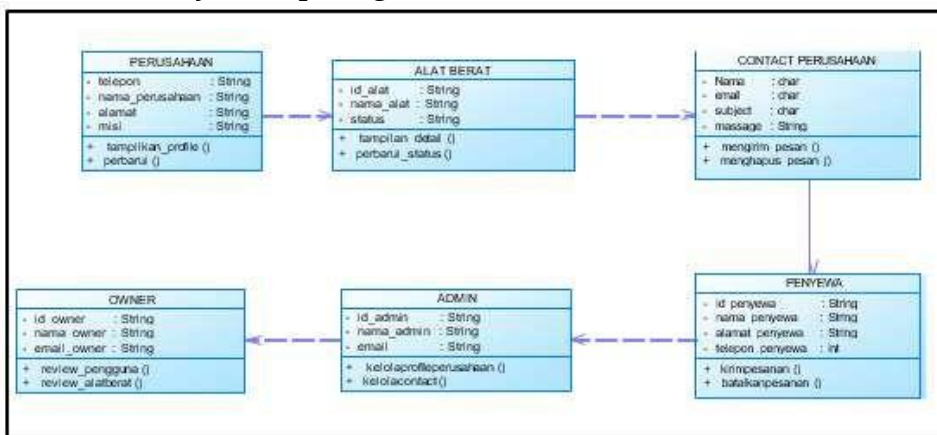

Gambar 3. Class Diagram

Gambar 3 menunjukkan Rancangan Class Diagram pembuatan company profile berbasis website. Dimana, programmer dapat memahami perancangan database ketika membangun website Mitra Makmur Global.

## Perancangan Dashboard

Pada tahap ini dijelaskan proses implementasi sistem perancangan company profile berbasis web untuk PT Mitra Makmur Global. Sistem ini dirancang dengan tujuan mempermudah pengunjung dalam mengakses informasi mengenai profil perusahaan serta meningkatkan daya tarik bagi calon investor. Desain antarmuka (interface) pada halaman home berperan penting sebagai tampilan utama yang merepresentasikan identitas dan citra perusahaan secara profesional. Selain itu, tahap ini juga menggambarkan hasil perancangan perangkat lunak yang dikembangkan sebagai representasi dari sistem yang akan berjalan, termasuk alur interaksi pengguna dengan fitur-fitur yang tersedia di dalamnya.

### Halaman Utama



Gambar 4. Halaman utama

Halaman ini mempunyai 5 menu yang memiliki kegunaan yaitu halaman home, about, service, our team dan contact.

### Halaman Sejarah dan Misi Perusahaan



Gambar 5. Halaman sejarah dan misi perusahaan

Halaman ini berfungsi untuk menampilkan tentang sejarah perusahaan dan misi pada perusahaan Mitra Makmur Global.



### Halaman Service



Gambar 6. Halaman Service

Halaman ini berfungsi untuk layanan penyewaan yang ada pada perusahaan Mitra Makmur Global. Pada halaman ini terdapat 4 opsi yaitu maintenance, penilaian pelanggan, kualitas kami, dan booking onlie, yang memiliki fungsi dan tampilan yang berbeda-beda

### Halaman Maintenance



Gambar 7. Halaman Maintenance

Pada halaman ini merupakan bagian dari perawatan yang diberikan layanan kepada penyewa, dengan adanya perawatan yang baik penyewa sangat tertarik dengan fasilitas yang diberikan

### Halaman penilaian pelanggan



Gambar 8. Halamanan Penilaian Pelanggan

Pada halaman ini menampilkan hasil rating dan review dari pelanggan yang sudah melakukan penyewaan. Pada halaman ini juga setelah menyewa dapat mengisi form ulasan untuk memberikan rating pada perusahaan tersebut.

### Halaman Kualitas Perusahaan



**Gambar 9.** Halaman kualitas perusahaan

Pada halaman ini memberikan informasi kualitas dari perusahaan tersebut. Dengan adanya informasi kualitas dapat meningkatkan citra dan memberikan dampak positif kedepannya

### Halaman Booking



**Gambar 10.** Halaman Booking

Pada halaman booking ini, penyewa dapat mengisi form yang tersedia. Ketika penyewa telah mengisi form yang tertera, selanjutnya penyewa akan menerima notifikasi pesan berhasil terkirim.

### Halaman Tampilan Team Mitra Makmur Global

Halaman team mitra ini berfungsi sebagai menampilkan team yang ada di Perusahaan Mitra Makmur Global termasuk pendiri perusahaan tersebut.

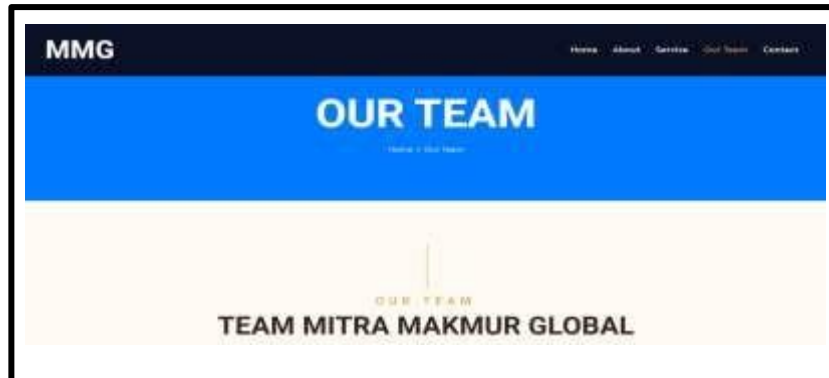

Gambar 11. Halaman tampilan team mitra makmur global

### Halaman Contact

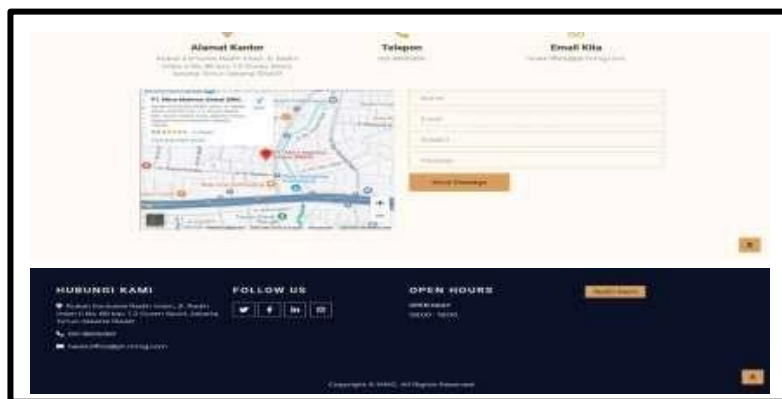

Gambar 11. Halaman contact

### Halaman Database



Gambar 12. Halaman database

Di bagian halaman database ini terdapat 3 table yang memiliki fungsi berbeda-beda. Pada tabel booking untuk penyewa melakukan pemesanan online, tabel contact untuk penyewa menghubungi perusahaan dan untuk tabel ulasan untuk penyewa memberikan rating kepada perusahaan tersebut

## KESIMPULAN

Berdasarkan hasil analisis dan pembahasan yang telah diuraikan, dapat disimpulkan bahwa pembuatan website company profile untuk perusahaan Mitra Makmur Global bertujuan untuk meningkatkan citra perusahaan, memperkenalkan layanan yang ditawarkan, serta memudahkan akses informasi bagi calon klien dan mitra bisnis. Website ini menjadi media yang efektif dalam meningkatkan visibilitas perusahaan di dunia digital melalui penyajian informasi yang terstruktur dan mudah diakses, baik oleh audiens dalam negeri maupun internasional. Selain itu, website tersebut juga menampilkan informasi penting seperti sejarah perusahaan, visi dan misi, nilai-nilai inti, serta berbagai layanan yang disediakan, sehingga membantu pengunjung memahami identitas dan keunggulan Mitra Makmur Global dibandingkan dengan perusahaan lain di bidang yang sama.

## DAFTAR REFERENSI

- [1] A. Prayitno and Y. Safitri, "Pemanfaatan Sistem Informasi Perpustakaan Digital Berbasis Website Untuk Para Penulis," *IJSE Indones. J. Softw. Eng.*, vol. 1, no. 1, pp. 1–10, 2015.
- [2] U. Sufandi, M. Priono, D. Aprijani, B. Wicaksono, and D. Trihapningsari, "Uji Usability Fungsi Aplikasi Web Sistem Informasi Dengan Use Questionnaire," *J. Pendidik. Teknol. dan Kejuru.*, vol. 19, no. 1, pp. 24–34, 2022.
- [3] N. H. Resty, "Pembuatan Booklet Company Profile Dengan Menggunakan Aplikasi Coreldraw X7 Sebagai Media Promosi The Balava Hotel Malang PT. Malang Selalu Maju," *J. Apl. Bisnis*, vol. 5, no. 2, 2019.
- [4] B. P. Statistik, *Statistik kesejahteraan rakyat 2022*. Jakarta: BPS, 2022.
- [5] Y. Islamiati, A. H. Jatmika, and F. Wahyudi, "Pembuatan Sistem Informasi Company Profile Berbasis Website SMPN 4 Gunungsari," *J. Begawe Teknol. Inf.*, vol. 2, no. 2, pp. 126–137, 2021, doi: 10.29303/jbegati.v2i2.461.
- [6] T. Dewi Astuti, A. Mutiara Ahmad Pabulo, P. Wahyu Setyaningsih, P. Studi Akuntansi, F. Ekonomi, and U. Mercu Buana Yogyakarta, "Pembuatan Company Profile untuk Gula Kelapa Kulon Progo Berbasis Website," *Dedik. J. Pengabd. Pendidik. Dan Teknol. Masy.*, vol. 1, no. 1, pp. 37–41, 2023.
- [7] V. Yellonita, S. H. Nugroho, and M. R. R. T. Maheni, "Penerapan Teori Design Thinking terhadap Perancangan Company Profile Digital PT. Meditera Global Teknologi," *J. Desain Digit.*, vol. 1, no. 1, pp. 39–50, 2023.
- [8] V. So and S. M. Eryc, "Perancangan dan Pengembangan Website Company Profile untuk PT. Migo Commercial Indonesia," *Natl. Conf. Community Serv.Proj.*, vol. 6, no. 1, pp. 156–161, 2024.
- [9] S. Puteri Indira and U. Khabibah, "Pengembangan Promosi Dengan Desain Website Company Profile Menggunakan Aplikasi Cms Wordpress Untuk

- Meningkatkan Brand Awareness Pada Umkm Pawon Bromo Cafe and Resto Malang,” *JAB J. Apl. Bisnis*, vol. 7, pp. 281–284, 2021.
- [10] S. Priantonil and F. Rochman, “PENGEMBANGAN WEBSITE PROFIL PERUSAHAAN BERBASIS WORDPRESS CMS SEBAGAI MEDIA PROMOSI DI PT AMD ACADEMY INDONESIA,” *J. Ekon. Kreat. dan Manaj. Bisnis Digit.*, vol. 3, no. 3, pp. 267–290, 2025, doi: 10.36910/automash.v1i24.1739.
- [11] P. Pusfitaningrum and Y. Malau, “Analisis Kualitas Website Jd . Id Terhadap Kepuasan Pengguna Menggunakan,” *J. Inf. Eng. Educ. Technol.*, vol. 02, pp. 109–116, 2018.
- [12] A. Suryadi, “Perancangan Aplikasi Game Edukasi Menggunakan Model Waterfall,” *Petik*, vol. 3, no. 1, pp. 2-(6), 2017.